

FICHE TECHNIQUE



Descriptif produit	Spot LED encastrer
Référence	HL699L
Tension volts	220-240V
Puissance nominale en watts	5W
Type de lampe	SMD LED
Indice de protection	IP20

Caracteristiques

Niveau de protection	Classe II
Puissance nominale en watts	5W
Flux lumineux (Lm)	217 Lm
Voltage (V)	220-240
Fréquence Hz	50/60 Hz
Orientable	Oui
Angle de diffusion	80°
Durée de vie moyenne	30000 Hrs
Température de couleur	2700 Kelvin (Blanc chaud)
Forme	Rond
Diametre	90mm
Profondeur	60mm
Couleur disponible	Matchrome et Blanc
Certification	CE
Gradable	Non
Matière	Aluminium
Classe energetique	A

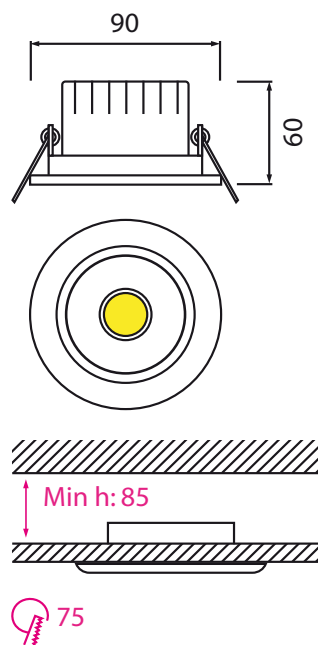

*Les caractéristiques sont sujettes à modifications sans préavis

Applications

Habitat, bureaux, hotels, restaurants, bars, cafés, galerie
Idéale pour le remplacement des spots halogènes énergivores.

Avantages

- Consommation énergétique très faible
- Très longue durée de vie
- Ne contient pas de mercure
- Démarrage instantané
- Conforme à la directive RoHS

