

**FICHE TECHNIQUE**



<b>Descriptif produit</b>	Spot encastrer à LED
Référence	HL941L
Tension volts	220-240V
Puissance nominale en watts	1.2W
Type de lampe	LED
Indice de protection	IP67

**Caracteristiques**

Puissance nominale en watts	1.2W
Fréquence Hz	50/60 Hz
Voltage (V)	220-240
Facteur de puissance	0.8
Indice de protection	IP67
Niveau de sécurité	Classe I
Flux lumineux (Lm)	68 Lm
Durée de vie moyenne	50000 hrs
Type de LED	POWER LED
Angle de diffusion	200°
Gradable	Non
Certification	CE

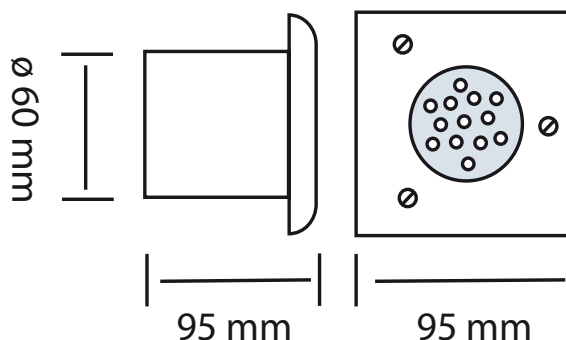

\*Les caractéristiques sont sujettes à modifications sans préavis

**Applications**

A encastrer dans le sol, idéal pour terrasse en bois.

**Avantages**

- Consommation énergétique très faible
- Très longue durée de vie
- Ne contient pas de mercure
- Conforme à la directive RoHS

